

La solución de Oleo para el mercado de la absorción de baja energía

- El precio más bajo y el amortiguador de más baja capacidad energética de Oleo.
- Amortiguador en stock: corto plazo de entrega y precio competitivo
- Nuevo diseño económico
- Competitivo para aplicaciones <4 kJ
- Carrera de 100 mm

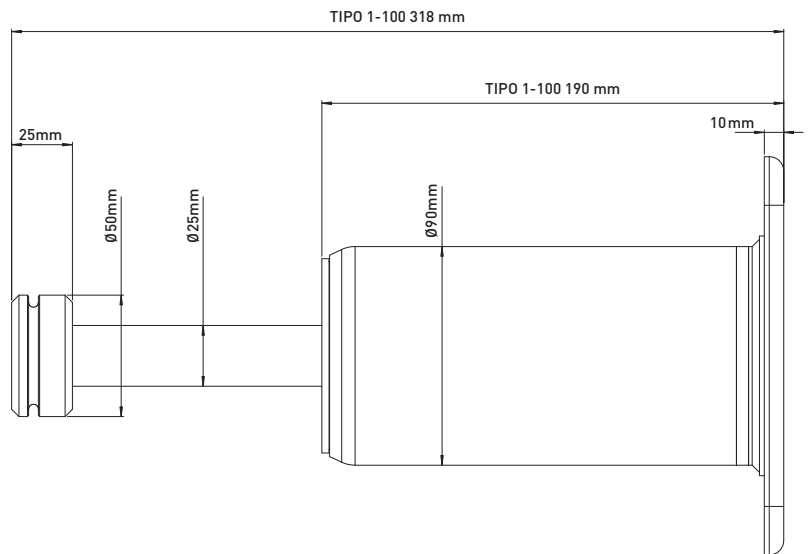
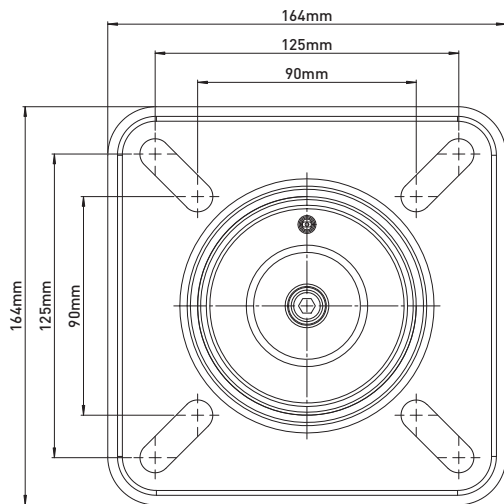
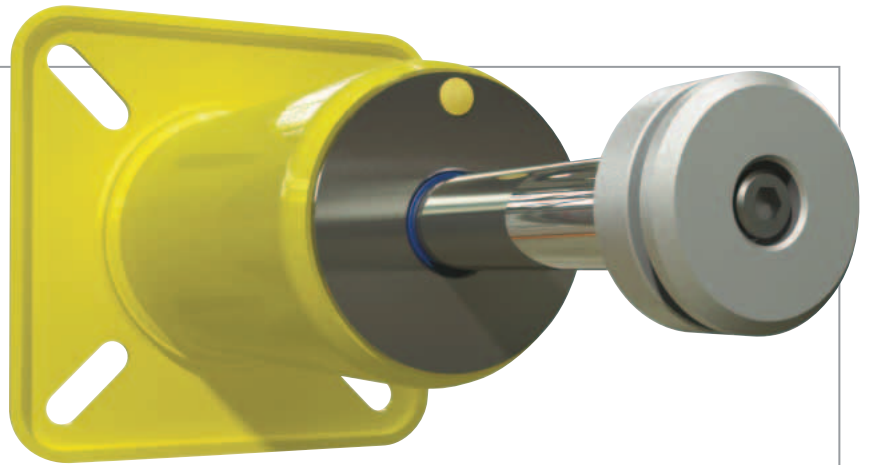

Tipo I posicionado dentro de la gama de productos de Oleo aptos para aplicaciones de baja energía, tales como:

- Pequeñas grúas de pórtico
- Almacenes
- Acerías



TABLA MÉTRICA

Modelo	Tipo I
Dimensiones	317 x 134 x 134 mm
Fuerza final máx.	50 kN
Cap. energética	3.5 kJ
Carrera	100 mm
Ángulo lateral máx.	3,5°
Durabilidad de ciclo	≥Type 21

TABLA IMPERIAL

Modelo	Tipo I
Dimensiones	12,48 x 5,27 x 5,27 in
Fuerza final máx.	11,000 lbf
Cap. energética	2,600 ft.lbf
Carrera	39,4 in
Ángulo lateral máx.	3,5°
Durabilidad de ciclo	≥Type 21

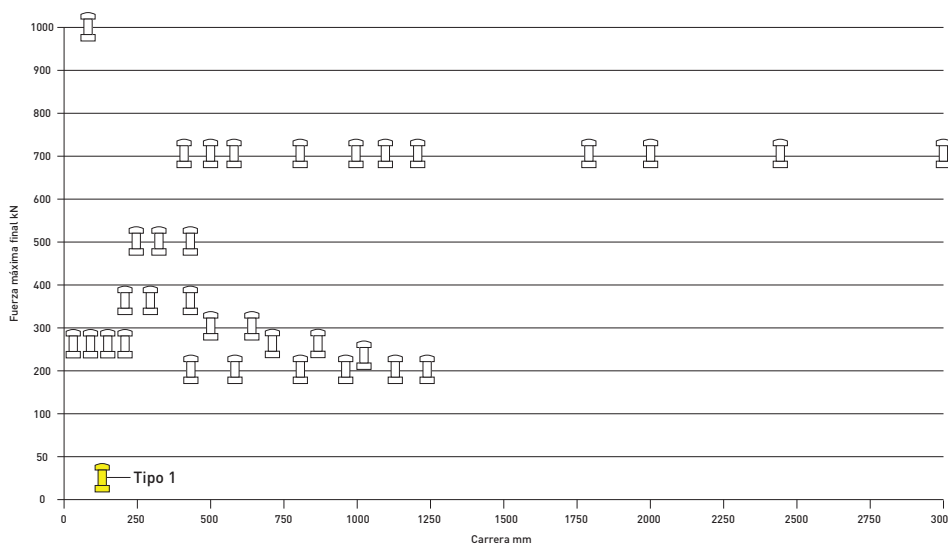
Oleo International
 Grovelands, Longford Road, Exhall, Coventry
 Reino Unido CV7 9NE
 E: sales@oleo.co.uk
 T: +44 (0)24 7664 5555
 F: +44 (0)24 7664 5900

Visite nuestro sitio web, oleo.co.uk

Innovación tecnológica

- El nuevo diseño brinda las mismas ventajas de confiabilidad y eficiencia de los hidráulicos-de gas, pero en menor escala.
- La opción de debajo es más económica que otras gamas de Oleo, pero ofrece la misma protección.
- Compatible con una variedad de orificios de montaje existentes.